

**ONLINE
BEDRIJFS
MAKELAAR**



TE HUUR

Vrijewade 40-42, Nieuwegein



PROJECTINFORMATIE

Vrijewade 40-42, Nieuwegein

Garagebox beschikbaar aan de Vrijewade 40-42 in Nieuwegein. De garagebox is gevestigd op GaragePark Nieuwegein Vrijewade. Het park kenmerkt zich door de diversiteit aan bedrijven die er zijn gevestigd. Dankzij de ligging is deze garagebox zeer goed bereikbaar, met uitstekende verbindingen naar de A2 en A12, wat het de ideale uitvalsbasis maakt voor iedereen in de regio Utrecht en daarbuiten.

METRAGES

Bedrijfsruimte begane grond: circa 24 m² (binnenmaten)

Lengte: circa 8 m

Breedte: circa 3 m

Hoogte: circa 3 m

Deurhoogte: circa 2,4 m

PARKEREN

Op het afgesloten buitenterrein is kort parkeren van voertuigen tijdens het bezoek aan de garagebox mogelijk. Tevens is mogelijk om met de auto tot voor de garagebox te rijden om gemakkelijk te laden en lossen.

VOORZIENINGEN GARAGEBOX

- Doorrijhoogte 2,40m
- 4 stroompunten
- Verlichting
- Eigen elektrameter
- Eigen brievenbus en huisnummer (Te gebruiken als vestigingsadres)
- Brand- en inbraakbeveiliging
- Voorzien van zonnepanelen

PROJECTINFORMATIE

Vrijewade 40-42, Nieuwegein

GEZAMENLIJKE VOORZIENINGEN

- Voorzien van sanitaire ruimte
- Parkbeheerder
- 24/7 toegankelijk met KeyTag
- Hoog hekwerk rondom het park met stroomschok beveiliging
- 24-uurs camerabewaking met aansluiting op meldkamer

HUURCONDITIES

Huurprijs: € 329,- per maand excl. BTW.

Huurtermijn: In overleg, minimaal 1 jaar.

Aanvaarding: In overleg, kan snel.

VvE-kosten: € 21,- per maand excl. BTW.

Opzegtermijn: 3 maanden.

Zekerheidstelling: Een waarborgsom ter grootte van twee maanden huur.

Huurindexering: Jaarlijks overeenkomstig het maand prijsindexcijfer volgens het consumentenprijsindexcijfer (CPI) reeks CPI alle huishoudens (2015=100) gepubliceerd door het Centraal Bureau voor de Statistiek (CBS). De huurprijs zal nimmer minder bedragen dan de huurprijs van het voorafgaande jaar. Indexatie voor het eerst 12 maanden na huur ingangsdatum en zo vervolgens jaarlijks.

BTW: Indien huurder niet aan het "90%-criterium" (aandeel belaste prestaties) voldoet, zal er van rechtswege sprake zijn van omzetbelasting vrijgestelde verhuur. Als dan wordt de overeengekomen kale huurprijs, exclusief omzetbelasting, zodanig verhoogd, dat het voor verhuurder ontstane financiële nadeel wordt gecompenseerd.

PROJECTINFORMATIE

Vrijewade 40-42, Nieuwegein

GOEDKEURING

Het bovenstaande is onder finaal voorbehoud van de eigenaar.

PROJECTINFORMATIE

Vrijewade 40-42, Nieuwegein

ONLINE
BEDRIJFS
MAKELAAR

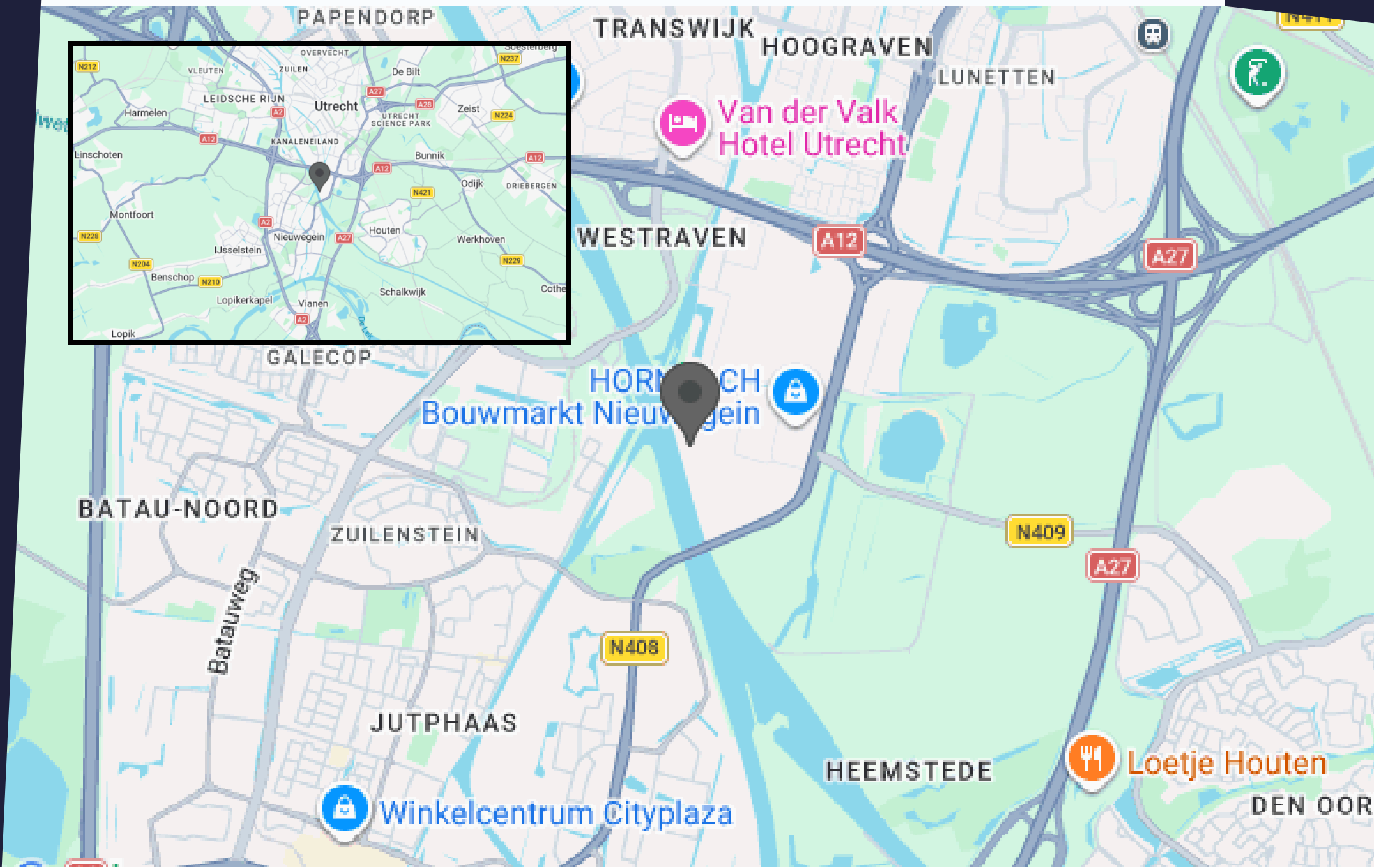
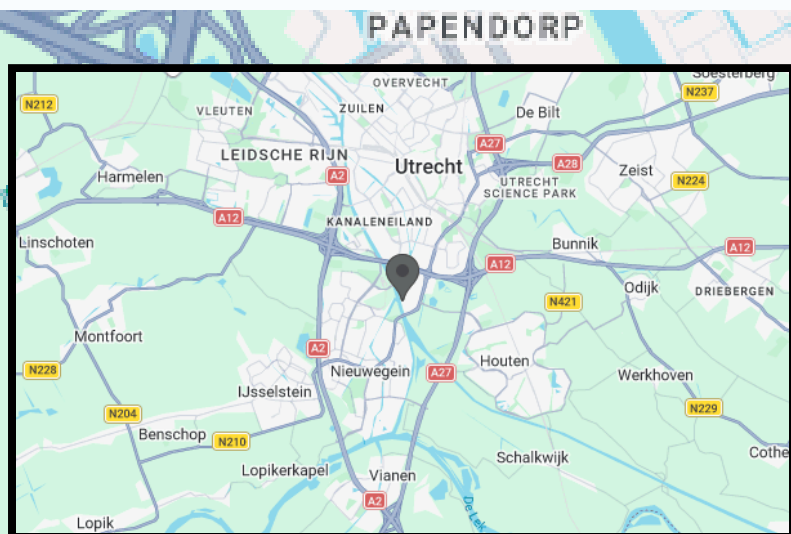

MEDIA

Vrijewade 40-42, Nieuwegein



MEDIA

Vrijewade 40-42, Nieuwegein



MEDIA

Vrijewade 40-42, Nieuwegein



MEDIA

Vrijewade 40-42, Nieuwegein



MEDIA

Vrijewade 40-42, Nieuwegein



MEDIA

Vrijewade 40-42, Nieuwegein



MEDIA

Vrijewade 40-42, Nieuwegein



MEDIA

Vrijewade 40-42, Nieuwegein



MEDIA

Vrijewade 40-42, Nieuwegein



MEDIA

Vrijewade 40-42, Nieuwegein



MEDIA

Vrijewade 40-42, Nieuwegein



MEDIA

Vrijewade 40-42, Nieuwegein

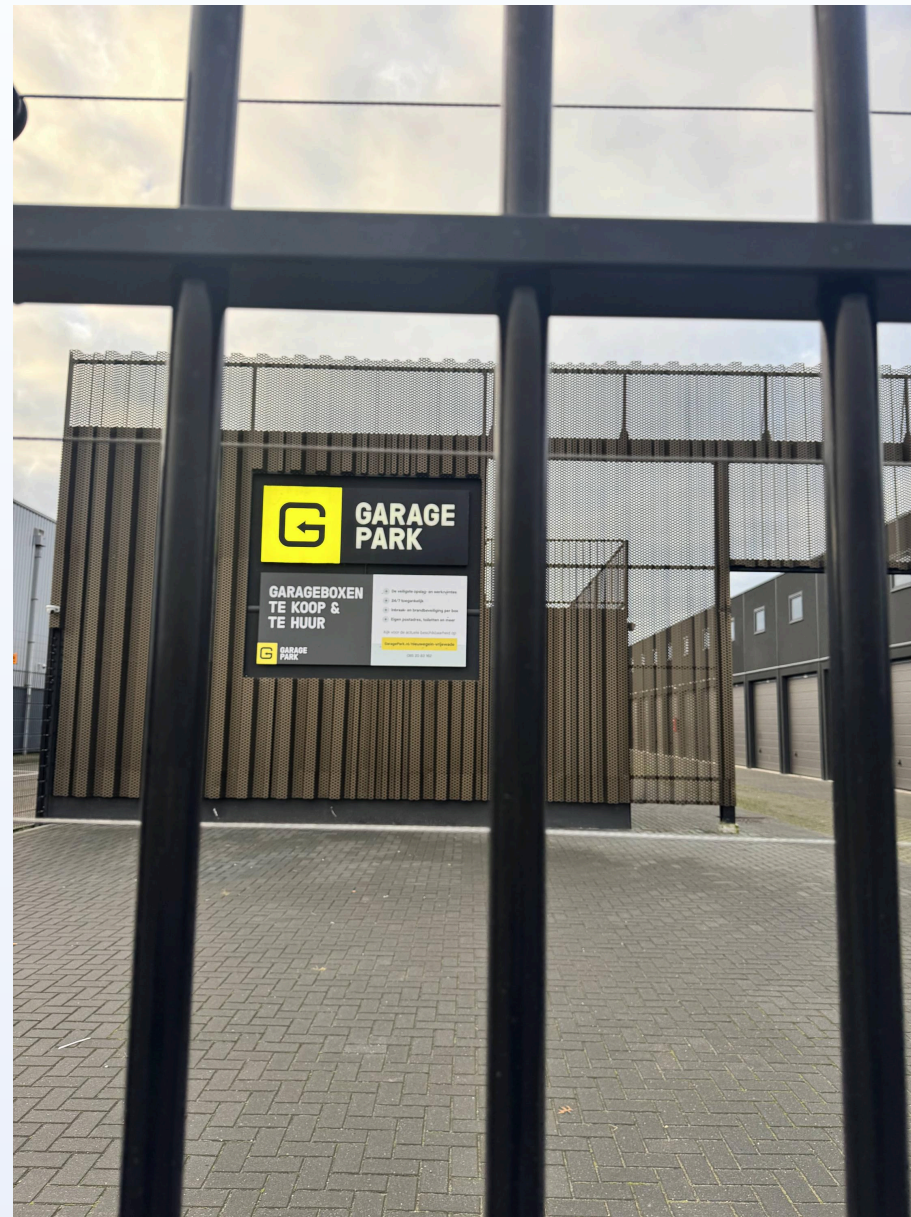

MEDIA

Vrijewade 40-42, Nieuwegein



MEDIA

Vrijewade 40-42, Nieuwegein

ONLINE
BEDRIJFS
MAKELAAR



MEDIA

Vrijewade 40-42, Nieuwegein



MEDIA

Vrijewade 40-42, Nieuwegein



Buitenmaten garagebox

Oppervlakte	24m ²
Lengte	8m
Deurhoogte	2,4m
Inhoud	72m ³
Breedte	3m
Hoogte	3m

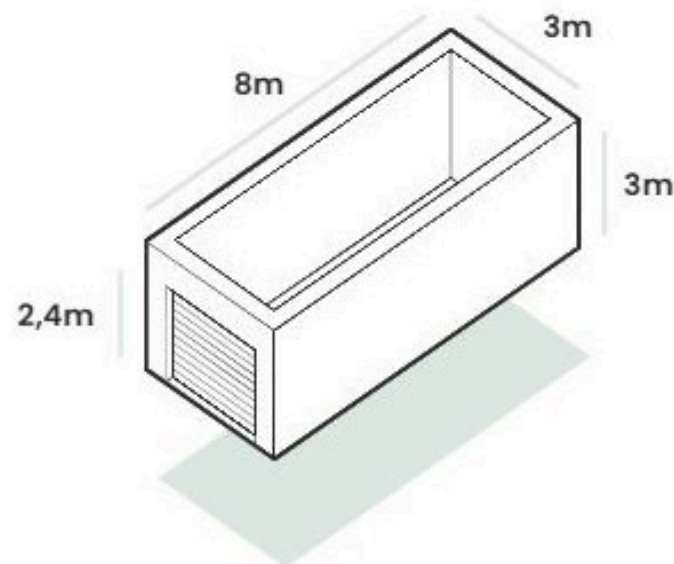

PLAN DIRECT EEN BEZICHTIGING!

Of heeft u nog vragen? Wij helpen u graag.



ONLINE
BEDRIJFS
MAKELAAR

Mocht u een vrijblijvende bezichtiging willen inplannen of mocht u naar aanleiding van deze brochure, de van deze brochure deel uitmakende bijlagen of anderszins in verband met dit object vragen of opmerkingen hebben, neemt u dan contact met ons op.

Onze contactgegevens

Online Bedrijfsmakelaar

Lange Voren 16c

5521 DD Eersel

T 085-020 1028

E info@onlinebedrijfsmakelaar.nl

I www.onlinebedrijfsmakelaar.nl

Disclaimer

Ondanks dat deze brochure en de daarvan deel uitmakende bijlagen met de grootst mogelijke zorgvuldigheid zijn samengesteld kunnen aan de inhoud daarvan geen rechten worden ontleend. Deze brochure en de daarvan deel uitmakende bijlagen zijn uitsluitend bedoeld om te informeren en u uit te nodigen tot het doen van een aanbod.

Door aanvaarding van de vermelde condities komt geen overeenkomst tot stand en worden onze opdrachtgevers en de Online Bedrijfsmakelaar B.V. niet gebonden. Een overeenkomst komt slechts tot stand door aanvaarding van de essentiële en onderhandse schriftelijk punten van een aanbod. De totstandkoming van een overeenkomst blijkt uitsluitend uit een schriftelijke kennisgeving door de Online Bedrijfsmakelaar B.V. en/of haar opdrachtgever.



Lange Voren 16c
5521 DD Eersel
085 020 1028
info@onlinebedrijfsmakelaar.nl

onlinebedrijfsmakelaar.nl