

TE HUUR

Passage De Pit 3

PANNINGEN



Stationsstraat 8A • 6026 CV Maarheeze
+31(0) 495 58 81 11

Kolsteren
Bedrijfshuisvesting

info@kolsterenbedrijfshuisvesting.nl
www.kolsterenbedrijfshuisvesting.nl

 vastgoedcert
gecertificeerd

WELKOM BIJ KOLSTEREN BEDRIJFSHUISVESTING



FOCUS

Kolsteren Bedrijfshuisvesting is uitsluitend actief op de zakelijke vastgoedmarkt. De focus van onze dienstverlening richt zich op de regio's Zuidoost-Brabant en Limburg. Als bedrijfsmakelaar bemiddelen wij voor jou in vraag en aanbod.

AANBOD BEDRIJFSPANDEN

Het aanbod varieert van kleine tot grote objecten met een breed aanbod van bedrijfspanden, winkelruimten en kantoorruimten. Kolsteren Bedrijfshuisvesting bemiddelt en adviseert in klein- en grootstedelijk gebied.

LEES MEER OP ONZE WEBSITE
www.kolsterenbedrijfshuisvesting.nl



SPECIALISTISCHE
FOCUS



KLEIN TEAM,
GROTE BETROKKENHEID



CONCURREEREND



CREATIEF



FULL SERVICE



SLAGVAARDIG

WIJ ZIJN NIET JOUW ~~STANDAARD~~ BEDRIJFSMAKELAAR

Kolsteren Bedrijfshuisvesting ontzorgt jou met creativiteit, deskundigheid en een kwalitatieve dienstverlening.

Stationsstraat 8A • 6026 CV Maarheeze
+31(0) 495 58 81 11

Kolsteren
Bedrijfshuisvesting

info@kolsterenbedrijfshuisvesting.nl
www.kolsterenbedrijfshuisvesting.nl

 vastgoedcert
gecertificeerd

OMSCHRIJVING

Het te huur aangeboden object betreft een prominent gelegen winkelruimte in Passage De Pit 3 te Panningen. Tot voor kort was de winkelruimte in gebruik bij De Houtmeesters.

Panningen heeft een unieke combinatie van dorpse gezelligheid met bijna stadse allures. Naast de landelijke retailers is ook de lokale ondernemer goed vertegenwoordigd. Het supermarkt- en winkelaanbod is uitgebreid en bijzonder compleet. Aan de ene kant lokale boetiekjes en zelfstandige winkeliers die u nergens anders vindt, met daarnaast verschillende landelijke ketens. Winkels in Panningen vervullen een boven-regionale functie. In de zomer weten toeristen van enkele tientallen omliggende vakantieparken het centrum van Panningen ook goed te vinden. De passage waarin de winkel is gesitueerd vormt de verbinding tussen de Markt en de Raadhuisstraat.

De winkel beschikt over energielabel A.



Oppervlakte: ca. 47 m² BVO

HUURPRIJS:

€ 875,- per maand ex. BTW

VOORZIENINGEN:

Het object zal worden opgeleverd met de navolgende reeds aanwezige voorzieningen:

- Representatieve entree,
- Eigen meterkast,
- Pantry,
- Toilet,

SERVICEKOSTEN EN SERVICES:

De hoogte van de servicekosten bedragen € 38,53 per maand ex BTW. Verrekening vindt jaarlijks plaats op basis van de werkelijke kosten. Promotiekosten / winkeliersvereniging is rechtstreeks te voldoen.

Het object beschikt over eigen bemetering ten behoeve van gas, water en elektra. De kosten hiervan zijn rechtstreeks door huurder te voldoen.



LOCATIE / BEREIKBAARHEID

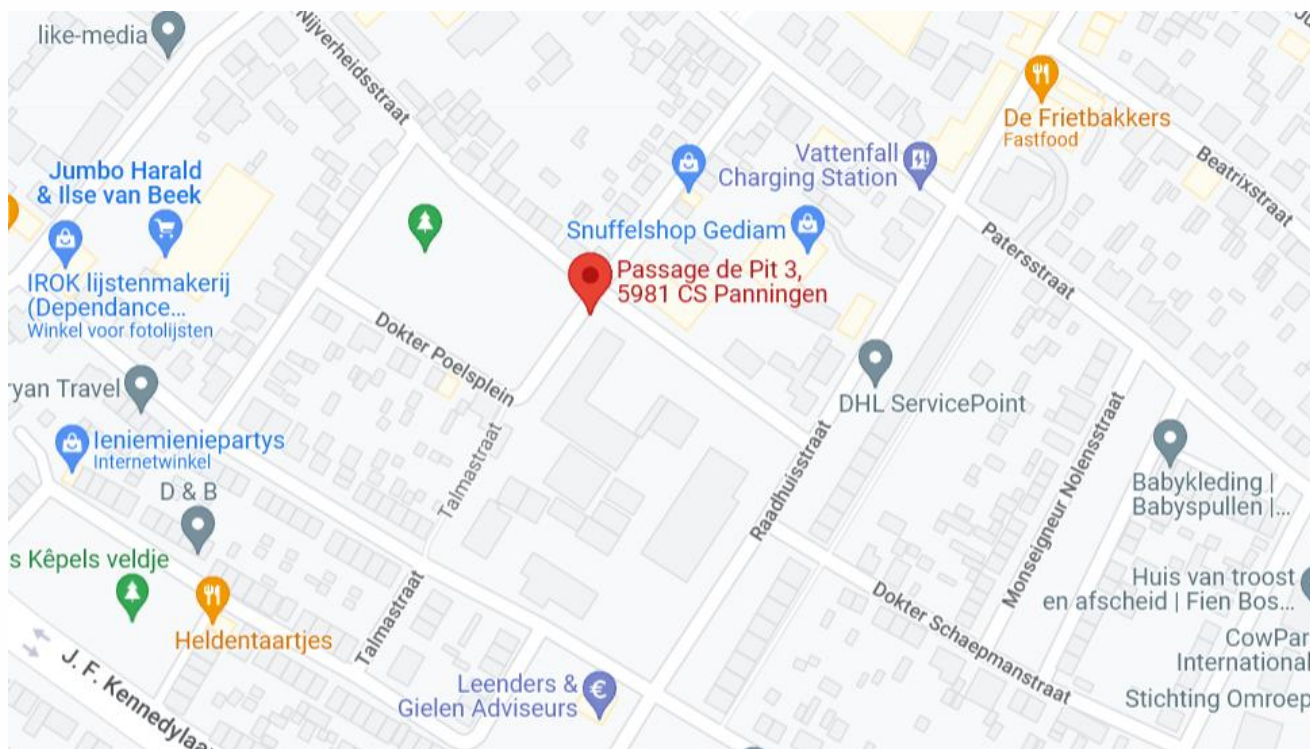

BEREIKBAARHEID / BEVOORRADING:
Panningen is via de snelweg A67 en de N560 goed bereikbaar. Op loopafstand is een bushalte gelegen. De bevoorrading geschiedt via de voorzijde.

PARKEREN:
Op korte loopafstand bevinden zich een tweetal openbare parkeerterrein (blauwe zone).

thuis panninggen

CONDITIES HUUR

HUURPRIJS

€ 875,- per maand, te vermeerderen met BTW.

HUURTERMIJN, VERLENGING EN OPZEGGING:

Een huurtermijn bedraagt bij voorkeur 5 jaar, waarbij sprake is van een verlenging van telkens 5 jaar. Een opzegging is 12 maanden voorafgaand.

HUURPRIJSAANPASSING:

De huurprijs zal jaarlijks, op basis van de wijziging van het maandprijs-indexcijfer volgens de consumentenprijsindex (CPI) reeks CPI-Alle Huishoudens (2015 = 100), gepubliceerd door het Centraal Bureau voor de Statistiek (CBS) worden aangepast.

BTW:

Uitgangspunt van huur en verhuur vormt een zogenaamde met BTW belaste levering. Indien de BTW niet kan worden verrekend dan zal de huurprijs met een nader vast te stellen bedrag worden verhoogd. De huurverplichting moet worden voldaan per vooruitbetaling per maand.

ZEKERHEIDSTELLING:

Huurder verstrekt aan verhuurder voor oplevering van het gehuurde een bankgarantie/ waarborgsom ter grootte van minimaal drie maanden huurverplichting.

MODEL HUUROVEREENKOMST:

Uitgangspunt is een standaard ROZ-huurovereenkomst (Raad voor Onroerende Zaken). Daarbij kunnen een aantal specifieke object gebonden aanvullingen van toepassing zijn.

AANVAARDING:

In overleg.



PLATTEGROND

De getoonde plattegrond is ter indicatie en kan afwijken van de werkelijke situatie, derhalve kunnen er dan ook geen rechten aan worden ontleend.

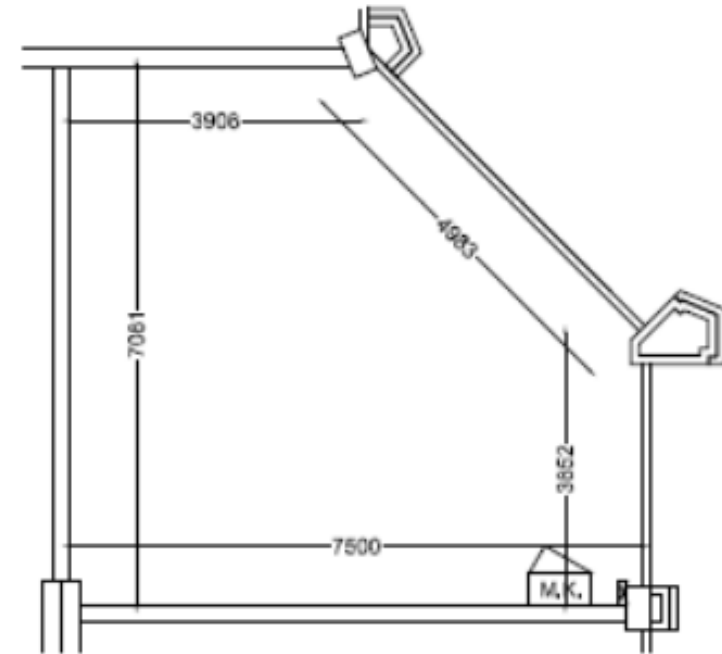
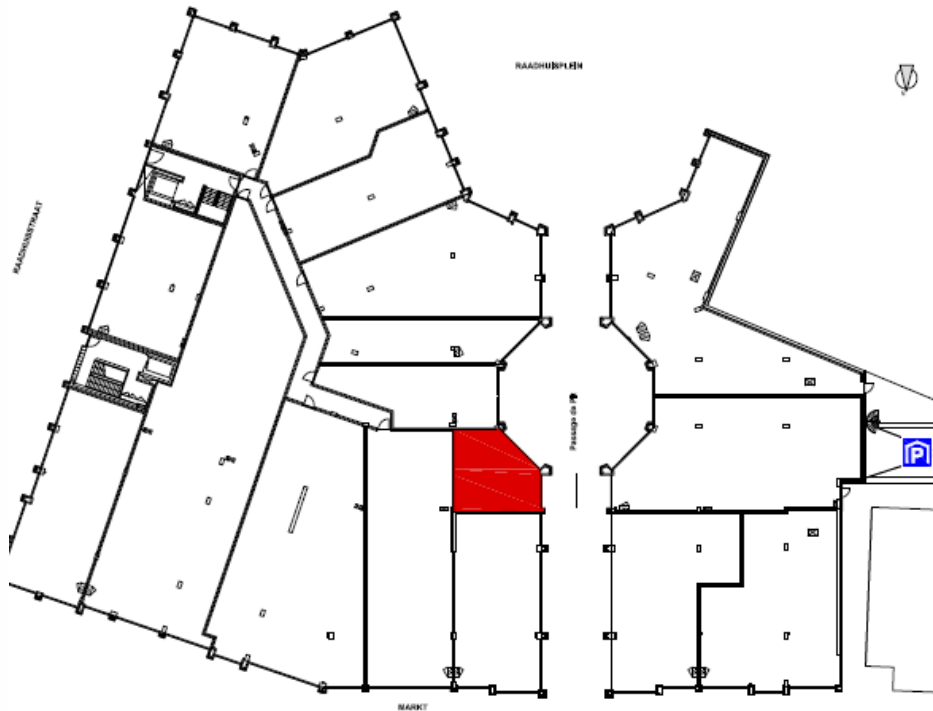

Hoewel wij onze informatie met zorg samenstellen kunnen wij ten aanzien van de juistheid geen aansprakelijkheid aanvaarden, noch kan aan de vermelde informatie enig recht worden verleend. Deze informatie is niet bedoeld als aanbod. Aanvaarding van de vermelde condities, of het uitbrengen van een daarvan afwijkend aanbod impliceert op geen enkele wijze enige vorm van gebondenheid bij onze opdrachtgever en/of Kolsteren Bedrijfshuisvesting, noch de verplichting tot het doen van een (tegen-)voorstel. Eventuele bijgevoegde tekeningen zijn ter indicatie en kunnen afwijken van de werkelijke situatie.

Op onze werkzaamheden en alle rechtsverhoudingen met derden zijn van toepassing onze voorwaarden & tarieven die op verzoek kosteloos worden toegestuurd. Iedere aansprakelijkheid van Kolsteren Bedrijfshuisvesting is beperkt tot het bedrag dat in het desbetreffende geval onder de beroepsaansprakelijkheidsverzekering wordt uitbetaald. Wij zijn ingeschreven bij de Kamer van Koophandel onder nummer 54521130.