

GARAGEPARK WATERINGEN- DEN HAAG

Premium garageboxen te huur

Extreem goed beveiligd

Grootte 12² t/m 29 m²

Ideaal als opslagruimte, werkruimte, stalling

Ruimte voor ondernemend Wateringen-Den Haag



**GARAGE
PARK**

Maasdijkseweg 140, Den Haag
085 02 91 415

info@garagepark.nl
[GaragePark.nl/Wateringen-Den-Haag](https://www.GaragePark.nl/Wateringen-Den-Haag)

Van klusser tot webshop

GARAGEPARK GEEFT JOU DE IDEALE RUIMTE

Dagelijks verwelkomen wij

- klussers
- schilders
- webshops
- hoveniers
- meubelmakers
- cateraars
- koeriers
- winkeliers

Onze multifunctionele garageboxen zijn ideaal te gebruiken als opslagruimte en werkruimte. Bij spullen opslaan in een garagebox kan iedereen zich wel wat voorstellen. Een garagebox is een veilige plek voor je gereedschappen, materialen en voorraden. Maar werken vanuit een garagebox? Hoe zit dat precies? Vele ondernemers hebben bij GaragePark hun werkruimte gevonden.

Elke box is namelijk voorzien van stroom en verlichting. Zo zien we vaak garageboxen compleet ingericht met werkbanken en lichte machines. Van klussers, reparateurs tot meubelmakers, we hebben al vele vakmannen aan het werk gezien in onze garageboxen. Naast de mogelijkheden die de garagebox zelf biedt is er voldoende ruimte voor de box zelf, sanitaire voorzieningen zijn aanwezig op de parken en je kunt optioneel een eigen postbus met vestigingsadres op het park huren.



Maaïke & Ilse
The Flowery

'Wij hebben hier ons eigen atelier gemaakt, met een paar grote werktafels voor het inpakken van de bestellingen en twee stellingkasten met vazen.'



René van den Broek
Cateringbedrijf

'Ik was met spoed op zoek naar andere opslagruimte en GaragePark had precies wat ik zocht.'



Jeroen Koster
Schilder

'Het is een mooie plek om mijn ladders en materialen veilig op te bergen.'



Erik Gruyters
BusyBee Bike Products

'We kunnen hier al onze artikelen overzichtelijk en veilig opslaan. We hebben zelfs een werkplek ingericht.'



Vincent & Ilse
Woodfort

'Het is ontzettend fijn om een eigen plek te hebben waar je al je gereedschap en je voorraad neer kunt zetten.'



Dave Koffrie Montage
Klusbedrijf

'Om al mijn dure materialen 's nachts onbeheerd in de bus te laten vind ik geen lekker idee.'



Altijd toegankelijke en zeer veilige opslagruimte



Een veilige plek voor het opslaan van gereedschappen



Als magazijn voor webshops



Ideale werkruimte



Zeer geschikt als bedrijfsruimte of stalling



Opslag voor voorraad of overslagplaats

GARAGEPARK. DE IDEALE OPSLAG- EN WERKRUIMTE VAN NEDERLAND

1. Premium garageboxen
2. Extreem goed beveiligd
3. Veel extra faciliteiten op het park

Wij helpen je graag!

Bel onze verhuur adviseurs

 085 02 91 415



WAAROM KIEZEN VOOR GARAGEPARK?

1.

Extreem goed beveiligd

Optimale brand- en inbraakbeveiliging

Onze boxen zijn individueel beveiligd met een brand- en inbraakalarm. Verder zijn onze garageboxen brandwerend.

Afgesloten terrein met toegangscontrole

Je hebt alleen toegang tot GaragePark met een persoonlijke keytag. Dit is een elektronische sleutel die je als huurder of koper bij je box krijgt.

Camerabewaking met aansluiting op meldkamer

Onze boxen en parken zijn zeer goed beveiligd. Onze camera's zijn aangesloten op een meldkamer, zodat er bij calamiteiten direct actie ondernomen kan worden.

Hoog hekwerk met stroomschokbeveiliging

Onze parken zijn beveiligd met een hoog hekwerk met stroomschokbeveiliging. Bovendien is de beveiliging BORG-2 gecertificeerd.

2.

Premium garageboxen

De boxen zijn multi-functioneel te gebruiken

Gebruik je box als veilige opslag, ideale werkruimte, bedrijfsruimte, loods of stalling.

24/7 toegang tot het park en jouw box

Met een elektronische keytag heb je 24/7 toegang tot jouw garagebox.

Veel ruimte voor en rondom boxen

Door een open buitenterrein heb je voldoende ruimte voor en rondom je box.

Boxen goed bereikbaar

Je rijdt gemakkelijk je spullen naar de box. Alle boxen zijn te bereiken met de auto.

Stroom en verlichting in de box

De boxen zijn voorzien van stroom en verlichting (16 ampère) en hebben een eigen meter, waardoor je alleen betaalt voor wat je hebt verbruikt.

3.

Veel extra faciliteiten op het park

Actieve parkbeheerder

De parkbeheerder zorgt voor dagelijks onderhoud, opleveringen van de boxen en houdt een oogje in het zeil.

Sanitaire voorziening en stromend water aanwezig

Elk park is voorzien van een sanitaire ruimte met toilet en wateraansluiting.

Eigen postadres met brievenbus (optioneel)

Ideaal voor je zakelijke post en in de meeste gemeenten ook te gebruiken als vestigingsadres voor jouw onderneming.

Mede-ondernemers op het park (netwerkmogelijkheden)

Veel ondernemers vinden hun ideale opslag en werkruimte bij GaragePark, dit biedt ideale netwerkmogelijkheden.

BESCHIKBARE BOXEN

Garagebox 2.H

2e verdieping

Oppervlakte	12 m ²
Inhoud	36 m ³
Afmetingen	3,75 × 3,25 × 3 m
Deurhoogte	2,29 m

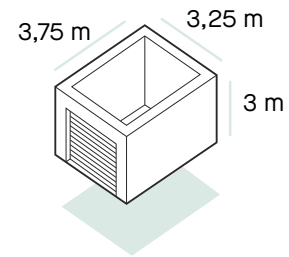

Garagebox B3.5

Begane grond
en 1e verdieping

Oppervlakte	18 m ²
Inhoud	63 m ³
Afmetingen	6 × 3 × 3,5 m
Deurhoogte	2,9 m

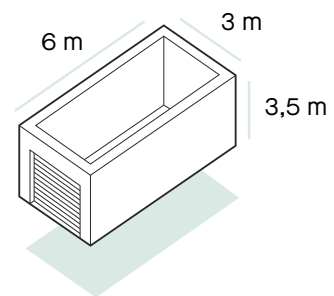

Garagebox 2.B.3

2e verdieping

Oppervlakte	18 m ²
Inhoud	54 m ³
Afmetingen	6 × 3 × 3 m
Deurhoogte	2,4 m

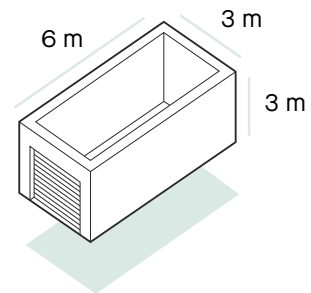

Garagebox C.3.5.

Begane grond
en 1e verdieping

Oppervlakte	21 m ²
Inhoud	73,5 m ³
Afmetingen	7 × 3 × 3,5 m
Deurhoogte	2,9 m

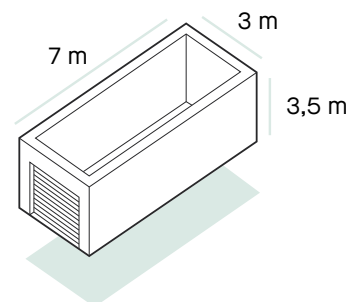

* Let op: dit zijn buitenmaten.

Garagebox 2.C.3

2e verdieping

Oppervlakte	21 m ²
Inhoud	63 m ³
Afmetingen	7 × 3 × 3 m
Deurhoogte	2,4 m

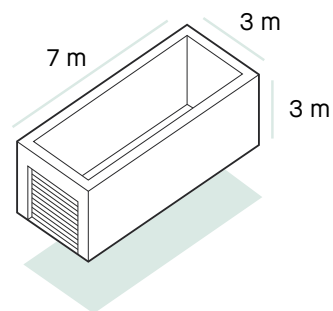

Garagebox E.3.5.

Begane grond
en 1e verdieping

Oppervlakte	24 m ²
Inhoud	84 m ³
Afmetingen	8 × 3 × 3,5 m
Deurhoogte	2,9 m

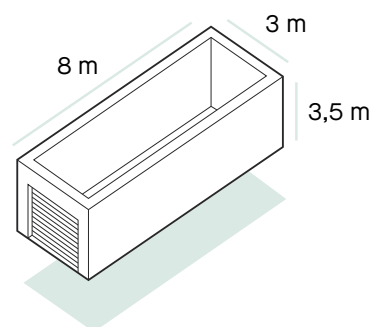

Garagebox E.3

Begane grond,
1e en 2e verdieping

Oppervlakte	24 m ²
Inhoud	72 m ³
Afmetingen	8 × 3 × 3 m
Deurhoogte	2,4 m

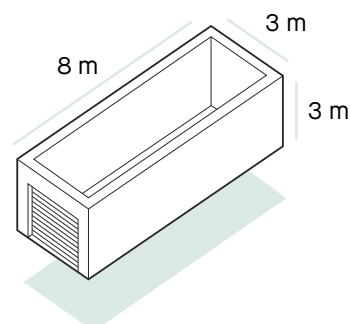

Garagebox F.3.5

Begane grond
en 1e verdieping

Oppervlakte	27 m ²
Inhoud	94,5 m ³
Afmetingen	9 × 3 × 3,5 m
Deurhoogte	2,9 m

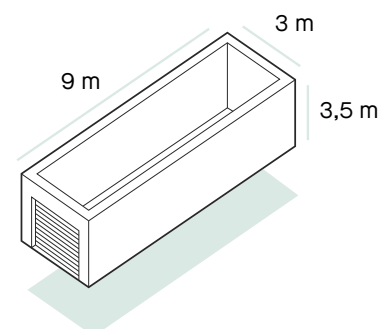

BENIEUWD NAAR ONZE PRIJZEN?

Scan de QR-code of ga naar GaragePark.nl/Wateringen-DenHaag/prijzen

BESCHIKBARE BOXEN

Garagebox 2.F.3

2e verdieping

Oppervlakte	27 m ²
Inhoud	81 m ³
Afmetingen	9 × 3 × 3 m
Deurhoogte	2,4 m

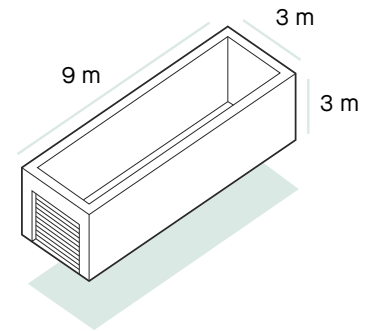

Garagebox XXL

Begane grond
en 1e verdieping

Oppervlakte	29 m ²
Inhoud	102 m ³
Afmetingen	9 × 3,25 × 3,5 m
Deurhoogte	2,9 m

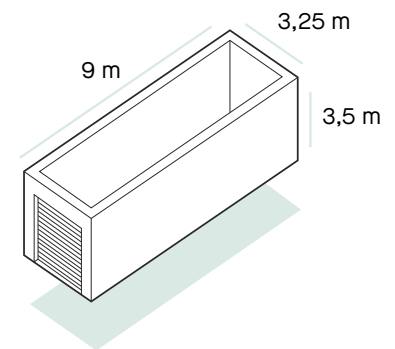

Garagebox 2.XXL.3

2e verdieping

Oppervlakte	29 m ²
Inhoud	87,8 m ³
Afmetingen	9 × 3,25 × 3 m
Deurhoogte	2,4 m

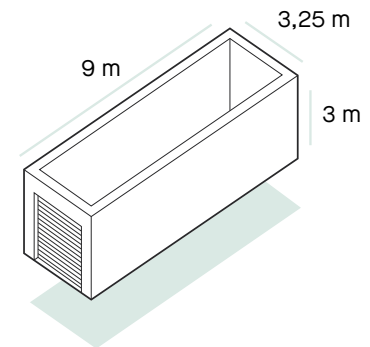

BENIEUWD NAAR ONZE PRIJZEN?

Scan de QR-code of ga naar GaragePark.nl/Wateringen-DenHaag/prijzen

* Let op: dit zijn buitenmaten.

BEVEILIGING OP HET HOOGSTE NIVEAU



Camerabeveiliging met aansluiting op meldkamer

Bij GaragePark hebben de camera's meerdere functies: opnemen én alarmeren verifiëren door direct mee te kijken. Zodra er een alarm afgaat op het park of in een box wordt de meldkamer gewaarschuwd en kijken zij direct mee op de camera's. Serieuze prio 1 meldingen zetten zij direct door naar o.a. politie en brandweer.



Brand- en inbraakalarm per box met aansluiting op meldkamer

Elke box is uitgerust met een individueel alarmsysteem welke je activeert en deactiveert met de keytag. Elke box is aangesloten op een meldkamer. Zodra er een alarm afgaat wordt de meldkamer gewaarschuwd en kijken zij direct mee op de camera's en handelen zij, indien nodig, direct.



Persoonlijke toegang

De controle van de toegang tot het park wordt niet online (via een app), maar bij een persoon gehouden door middel van een fysieke keytag. Dit is een vereiste vanuit de BORG-2 certificering. Met de keytag open je namelijk niet alleen de poort, maar deactiveer je ook de beveiliging en het alarm van je eigen box.



Hekwerk met stroomschokbeveiliging & lichtplan

Rondom het park hebben wij hekwerk met stroomschokbeveiliging. Het functioneert als een extra veiligheidsschild rondom het gehele park. Ook is er een lichtplan. Elk hoekje van het park is 's-avonds zeer goed verlicht met LED-verlichting.



Screening van huurders & huishoudelijk reglement

Wij voeren altijd een kredietcheck uit en wijzen ook iedere huurder op het huishoudelijke reglement. Overtreding hiervan geeft GaragePark het recht om het huurcontract eenzijdig op te zeggen.



Parkbeheer & sociale controle

Elk park beschikt over een eigen parkbeheerder die een oogje in het zeil houdt. Deze beheerder staat in contact met de meldkamer en draagt zorg over de faciliteiten van het park.



BORG-2 certificering

BORG, een vereiste voor veel verzekeraars, geeft aan dat er met zorg en kwaliteit aan de beveiliging in een park is gewerkt en dat er geregeld service en onderhoud is.



Altijd en overal camerabewaking



Hekwerk met stroomschokbeveiliging

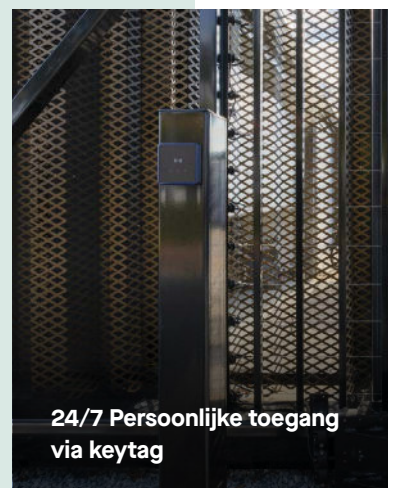

24/7 Persoonlijke toegang via keytag

WAT IS NU HET VERSCHIL?

	 GARAGE PARK	Andere garagebox aanbieders	Premium selfstorage	Selfstorage
Omheind park met hekwerk	✓	✓		
Hekwerk met stroomschokbeveiliging	✓			
24/7 Persoonlijke toegang	✓	✓	✓	
Inbraakbeveiliging per box/unit	✓		✓	
Brandbeveiliging per box/unit	✓			
Camerabeveiliging: aansluiting op meldkamer	✓			
Camerabeveiliging: 24/7 opname per box/unit	✓			
Uitgekiend lichtplan	✓	✓	✓	✓
Akoestisch signaal op park bij alarm	✓		✓	
BORG-2 Certificering	✓			
Screening van huurders & een huishoudelijk reglement	✓	✓	✓	✓
Parkbeheer & sociale controle	✓	✓	✓	



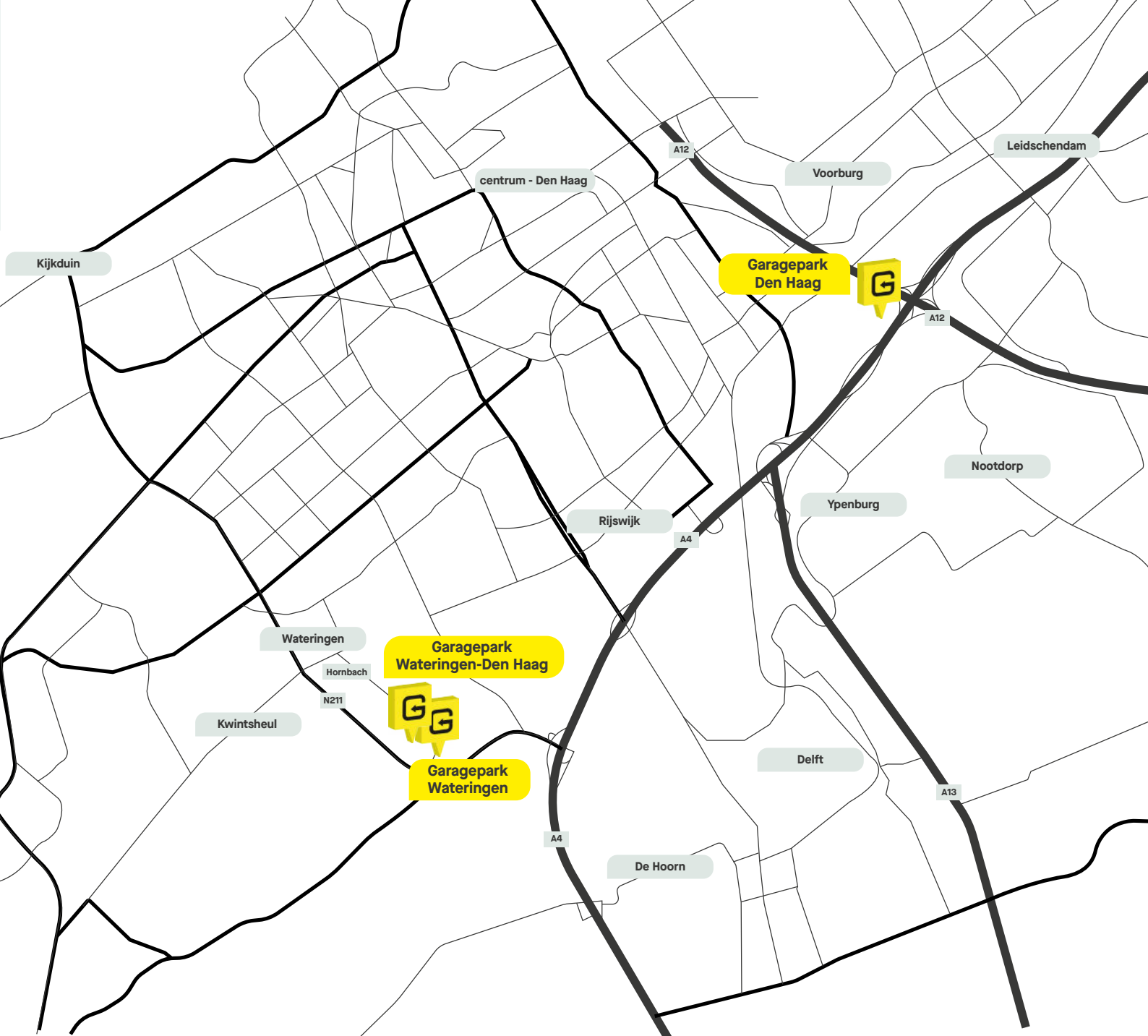

GARAGEPARK OPENT NIEUW PARK IN WATERINGEN- DEN HAAG!

Aan de Maasdijkseweg 140 op bedrijventerrein Zwethove is GaragePark Wateringen-Den Haag gevestigd. Het is het derde park in deze regio en ligt op een steenworp afstand van de N211 en dichtbij de A4 (richting Den Haag en Rotterdam). De bereikbaarheid van het park is dan ook uitstekend. Op het park staan 340 premium garageboxen te huur van 12m² t/m 29m². Alle boxen zijn met de auto bereikbaar.



Interview

‘MIJN COMPAGNON ZIT EEN GARAGEBOX VERDER. IDEAAL NATUURLIJK. ZEKER ALS WE SAMEN EEN KLUS MOETEN DOEN.’

“Mond tot mond reclame, dat is de beste marketing voor mij”, aldus Isaac Elbers, 31 jaar uit Roosendaal en huurder van een garagebox op GaragePark Etten-Leur XXL. Een zwembadbouwer onder de naam Elbers Zwembadtechniek met klanten door heel Nederland. Voldoening haalt hij uit tevreden klanten, klanten die de service met een dikke 9 beoordelen. Maar wat is dan een voorbeeld van slechte service? “Heel simpel. Mensen laten tot grote tevredenheid een zwembad in de tuin bouwen, maar waar de tevredenheid stopt is vaak bij de service achteraf. Onderhoud, een zwembad winterklaar of zomerklaar maken, dat is allemaal nodig. Wil je dat geregeld hebben, dan is dat in de praktijk vaak erg lastig bij grote partijen. Ook vragen blijven vaak onbeantwoord”, aldus Isaac.

Klanten zorgen voor nieuwe klanten

Elbers zwembadtechniek laat een ander geluid horen. Alles draait om service, klanten direct helpen bij vragen en

verzoeken, direct vanaf het eerste moment de fundatie voor een lange klantrelatie leggen. Isaac heeft het vak in de praktijk geleerd en in de praktijk gezien waar de schoen wringt. Dat levert hem al een mooi klantenbestand op, want klanten praten met elkaar en stellen hem voor bij nieuwe potentiële klanten.

Thuis spullen opslaan of in een te dure loods is voor mij geen optie

Voor het opslaan van zijn gereedschappen, bouwstempels, slangen en nog veel meer huurt hij een garagebox van 29m² op GaragePark Etten-Leur XXL. Via Peter van der Tor, ook een huurder bij GaragePark en tevens werkzaam in dezelfde branche, kwam hij uit bij GaragePark. “Je kunt je spullen thuis opslaan of in een te grote en dure loods. Beide is voor mij niet ideaal. Een garagebox waar ik 24/7 bij kan is dat wel”.

Isaac Elbers **Zwembadbouwer**



Lees alle interviews op [GaragePark.nl/ervaringen](https://www.garagepark.nl/ervaringen)

MEER DAN EEN GARAGEBOX

1. Eigen huisnummer met postbus op het park (optioneel)
2. Individuele beveiliging per box middels bewegingssensor en magneetcontact op de vloer
3. Brandwerende constructie en hittemelder in de box
4. Hoog afwerkingsniveau
5. Veel ruimte rondom de box
6. Verlichting en 4 stroompunten
7. Sectionale overheaddeur van Hörmann





Interview

‘WE HEBBEN NU EEN MOOIE, SCHONE, GOED BEVEILIGDE WERKPLAATS WAAR WE 24/7 IN KUNNEN.’

Van logo's voor op bowlingballen of trofeeën tot bewegwijzeringsbordjes voor kroegen of winkels; je kunt het zo gek niet verzinnen of Mark van Knotsenburg kan er een 3D ontwerp voor maken.

Mark is eigenaar van The 2nd Layer / Sign-Makers.nl. Met behulp van lasersnij- en CNC-freesmachines ontwerpen en maken hij en zijn collega unieke items op maat. Mark: ‘We kunnen zo'n beetje alle presentatie uitingen van een opdruk voorzien. Laatst hebben we zelfs een logo op een lamp gemaakt. Maar we krijgen ook opdrachten uit de uitvaartbranche en voor herdenkingen.’

Sinds begin dit jaar huurt Mark een garagebox op de eerste verdieping van GaragePark Den Haag. Het werken in de box bevalt hem goed. ‘We hebben nu een mooie, schone, goed beveiligde werkplaats waar we 24/7 in kunnen. Dat is belangrijk voor ons omdat we ook wel eens 's nachts door willen werken. Verder is het hier geen probleem als je machines lawaai maken. Wat in een garagebox in een woonwijk natuurlijk niet handig is. Al met al een prima werkplek. Er is maar één minpuntje’, voegt Mark er lachend aan toe; ‘onze box wordt alweer te klein. Dus misschien moeten we binnenkort naar beneden verhuizen.’

Mark van Knotsenburg
Ondernemer



 Trustpilot

Lees alle interviews op [GaragePark.nl/ervaringen](https://www.garagepark.nl/ervaringen)

EEN GARAGEBOX HUREN?

HUUR GEMAKKELIJK EN SNEL

Minimale huurtermijn zes maanden

Wanneer je besluit om een garagebox te huren bij GaragePark dan geldt er een minimale huurtermijn van 6 maanden. Hierna is het mogelijk om je huurovereenkomst op te zeggen met een minimale opzegtermijn van 1 maand.

Transparant in kosten

Als huurder betaal je naast de huurkosten ook servicekosten. Dit bedrag verschilt per park. De servicekosten betaal je onder andere voor het schoonhouden van het park, maar ook

voor de aansluiting van het alarmsysteem op de meldkamer. De servicekosten zijn €28 per maand. Eenmalig betaal je €35 administratiekosten en een borg van €250. Dit bedrag krijg je uiteraard weer teruggestort op je rekening als je de box weer in nette staat oplevert.

Huur eenvoudig via de webshop!

Heb je een garagebox op het oog en wil je overgaan tot huren? Dan kun je de box heel gemakkelijk huren via GaragePark.nl. Je kiest het park en de gewenste box, vult je persoonlijke gegevens in en de datum waarop je de box wilt huren. Geen tijd om het zelf in te vullen? Laat je gegevens achter via info@garagepark.nl en wij doen de rest.

GaragePark.nl



VOLG HET STAPPENPLAN

- 1 Ga naar **GaragePark.nl** om een box te huren.

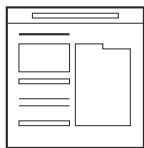

- 2 Kies je locatie en het type box.

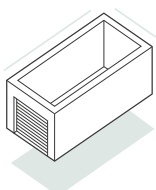

- 3 Vul de ingangsdatum van de huurperiode, je persoonsgegevens en de betaalgegevens in.

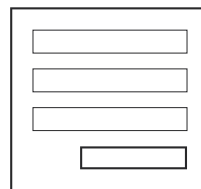

- 4 Na betaling via iDeal volgt er een scherm voor het invullen en afgeven van de automatische incasso. Geef hierop een akkoord en rondt het proces af.

- 5 Binnen twee werkdagen ontvang je per e-mail een link met het verzoek jouw gegevens aan te vullen. Na ontvangst van jouw gegevens wordt de huurovereenkomst per e-mail naar je verzonden. Onderteken deze online.

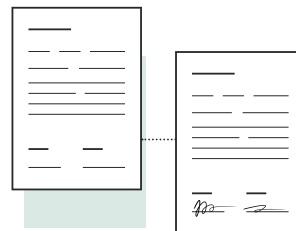

- 6 Na het online ondertekenen ontvang je een getekend exemplaar. GaragePark zorgt ervoor dat de parkbeheerder contact met jou opneemt voor het maken van een afspraak om de box aan jou op te leveren.



- 7 Tijdens de oplevering van jouw box wordt er een opleveringsrapport gemaakt. Zowel jij als de parkbeheerder ondertekenen dit rapport. Daarna ontvang jij de sleutels en kun je de box gebruiken.



Overige informatie

Op onze parken geldt een minimale huurtermijn van zes maanden. Na het eerste huurtermijn wordt de overeenkomst voortgezet voor onbepaalde tijd met een opzegtermijn van één maand. Als je een box bij ons huurt, betaal je eenmalig €35 administratiekosten en een borg van €250.

Heb je verder nog vragen of kom je er niet uit? Geen probleem, stuur ons een bericht via info@garagepark.nl of bel 085-2091415 en wij doen de rest.



Interview

‘ONDERNEMEN GEEFT ME DE VRIJHEID OM DE DINGEN OP MIJN MANIER TE DOEN.’

Schilderen, behangen, buiten of binnen; het maakt schilder Jeroen Koster niet uit. Zolang het maar muren zijn die hij met vakmanschap en een flinke dosis creativiteit mooier kan maken.

In 2005 begon Jeroen voor zichzelf als schilder. Hij vindt echt alles aan zijn werk leuk. ‘Vooral de dingen op mijn manier kunnen doen geeft me voldoening,’ vertelt hij. ‘En je komt bij veel verschillende mensen over de vloer. Dat maakt dit werk ook interessant.’

Jeroen huurt een garagebox op de eerste verdieping van GaragePark Haarlem. Het bevalt hem prima. ‘Het is een mooie plek om mijn ladders en materialen veilig op te bergen. Ook spullen halen en brengen gaat heel

gemakkelijk: ik vervoer alles in een winkelkar. Die rij ik naar de ruime goederenlift in het trappenhuis en dan gaat alles; hup, zo de bus in.’ Voorheen had Jeroen een eigen garagebox maar het huren van een box bevalt hem goed. ‘Je bent veel flexibeler en alles wordt door GaragePark voor je verzorgd en geregeld. Denk aan het onderhoud van de garagebox en ook het sanitair op het park wordt netjes schoon gehouden. Het is tegenwoordig helemaal niet zo makkelijk om een goede garagebox te vinden. Dus ik was blij dat ik via via over deze mogelijkheid hoorde. En het park ligt op slechts vier minuten rijden van mijn huis, dus ik ben er zo. Dat is ook fijn.’

Jeroen Koster
Schilder



Lees alle interviews op [GaragePark.nl/ervaringen](https://www.garagepark.nl/ervaringen)

GARAGEPARK GEEFT JOU DE RUIMTE

GaragePark heeft alle voorzieningen die een ondernemer nodig heeft

GaragePark is een afgesloten terrein met toegangscontrole en terrein afscheiding met stroomschok-beveiliging. Elk park heeft een uitgekiend lichtplan en 24-uurs camerabewaking. GaragePark heeft een parkbeheerder in dienst, die frequent op het park aanwezig is.

De brandmeldinstallatie heeft doormelding naar de meldkamer en de brandblusmiddelen zijn volgens de eisen van de brandweer. Op elk park is een sanitaire ruimte met toilet, uitstortgootsteen en wastafel. Er is een centrale meterkast met aansluiting en bemetering van de units.

Onze boxen zijn van alle gemakken voorzien

Elk box beschikt over een 16A aansluiting, een kWh tussenmeter in de centrale technische ruimte, 4 wandcontactdozen, een lichtschakelaar en led verlichting.

Extreem goed beveiligd

Elke unit is voorzien van een individueel brand- en inbraakalarm met doormelding naar de meldkamer, een magneetcontact aan de sectionaal deur, een bewegingsmelder, een hitemelder en een gedeelde flitser/sirene aan de buitenzijde. De alarminstallatie wordt bij aankomst op het park uitgeschakeld via de elektronische sleutelbediening van de schuifpoort en wordt bij het verlaten van het park weer ingeschakeld.

Eigen postbus en postadres

De units op de GarageParken hebben elk een eigen huisnummer en zijn geregistreerd in het BAG-register van de gemeente. De brievenbussen op elk park maken het voor ondernemers mogelijk zakelijke post te scheiden van privé post. In de meeste gemeenten is het zelfs mogelijk je bedrijf in te schrijven op het GaragePark. Elke gebruiker kan een eigen postbus op het park huren. Daarnaast ontmoeten ondernemers elkaar op de GarageParken en ontstaan er nieuwe samenwerkingen.

Wij helpen je graag!

Bel onze verhuur adviseurs

 085 02 91 415



MET 57 PARKEN ZIJN WIJ AL RUIM 18 JAAR MARKTLEIDER

Hierbij een overzicht van onze parken.

1. Almere

2. Almere

3. Almere Gooisekant

4. Almere XXL

5. Amersfoort de Hoef

6. Amersfoort de Isselt

7. Apeldoorn XXL

8. Bergen op Zoom

9. Blaricum

10. Blaricum II

11. Breda

12. Breda Aardenhoek

13. Den Bosch

14. Den Haag

15. Den Helder

16. Diemen - Amsterdam

17. Dronten

18. Emmen

19. Etten-Leur XXL

20. Groningen

21. Groningen II

22. Haarlem

23. Heinenoord

24. Hengelo

25. Hulst XXL

26. Lelystad

27. Malden

28. Middelburg XXL

29. Nieuwegein

30. Nieuwegein Utrecht

31. Nieuwegein Vrijewade

32. Nijmegen Nieuw-West

33. Nijmegen

34. Nijmegen Dukenburg

35. Noordwijk

36. Purmerend

37. Purmerend Baansteede

38. Roosendaal

39. Rosmalen

40. Rotterdam Charlois

41. Rotterdam Hordijk

42. Schagen

43. Sittard

44. Sneek

45. Soest

46. Terneuzen

47. Tiel

48. Uithoorn

49. Venlo

50. Venray

51. Wageningen

52. Wieringen

53. Wieringen-Den Haag

54. Zaltbommel

55. Zeewolde

56. Zeewolde XXL

57. Zwijndrecht





NEEM CONTACT MET ONS OP!

**HEB JE INTERESSE IN HET HUREN VAN EEN GARAGEBOX?
WIL JE MEER INFORMATIE, EEN BEZICHTIGING PLANNEN OF
DIRECT HUREN? NEEM CONTACT MET ONS OP.**

 **085 02 91 415**

 **info@garagepark.nl**

* Hoewel de documentatie met de grootste zorgvuldigheid is samengesteld, aanvaarden wij geen enkele aansprakelijkheid voor onjuistheden en zet- of drukfouten.



**GARAGE
PARK**

085 02 91 415
[GaragePark.nl/Wateringen-Den-Haag](https://www.GaragePark.nl/Wateringen-Den-Haag)